

COSMOS^{3D}

MAXIMIZANDO LA RENTABILIDAD: El futuro de la construcción industrializada

Dirigido a promotores, arquitectos y constructores



Haz click para ver
la tecnología Cosmos 3D en acción

Reinventando la construcción a nivel global



Pioneros en soluciones 3DCP. Nuestro objetivo es ser tu partner de referencia para una rentabilidad sostenible.



Patente Europea

Cosmos 3D tiene derecho de exclusiva en todos los Estados miembros participantes de la Unión Europea



Premio Forbes

Reconocimiento Small Giant 2024 por liderazgo, sostenibilidad e impacto global.



ONU COP28

Participante oficial en la cumbre para un futuro sostenible.



GRI Club

Sponsors tecnológicos en los eventos inmobiliarios más importantes del mundo: Madrid, París, Sao Paulo, New York.



YPO

Finalistas en la categoría de Impacto Medioambiental en Los Ángeles, EEUU.

El ecosistema: Los actores



La construcción no cambia de actores, se reorganiza para ser más eficiente.

Tradicición vs. Innovación 3D: Una revolución en tiempos de obra

Esta comparativa analiza la ejecución de una vivienda tipo de 90m², destacando cómo la tecnología **Cosmos 3D** reduce drásticamente los tiempos de entrega y simplifica los procesos logísticos y estructurales frente a los métodos tradicionales.



OPTIMIZACIÓN DE PROCESOS Y LOGÍSTICA

TRADICIONAL

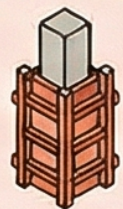

PILARES:
Encofrado necesario

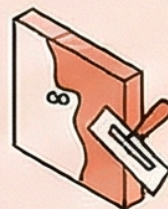

ACABADOS (Enlucido):
+12 días adicionales



LOGÍSTICA (Acarreos):
8 - 11 días

COSMOS 3D

Eliminación de fases críticas

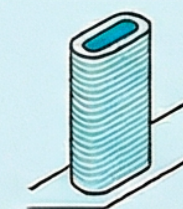

PILARES:
Sin encofrado



ACABADOS (Enlucido):
Incluido en el proceso

Logística ultra-eficiente



LOGÍSTICA (Acarreos):
1 día

Impacto escalabilidad: 10 viviendas



(21 veces más rápido)

**Tradicional:
420 días.**

**Cosmos 3D:
20 días.**

**Ahorro total:
400 días.**

**Una máquina
no acelera
una casa,
acelera el
desarrollo
completo**

Impacto: Activación temprana del valor,
menor capital inmovilizado, mayor rotación.

Impacto financiero: Máxima eficiencia laboral

Construcción tradicional

Para igualar la velocidad de fabricación de Cosmos 3D a la hora de fabricar **10 viviendas de 90m²** se requieren **160 personas**.



(80 veces más personal requerido. = NO ES VIABLE)

Construcción Cosmos 3D

Para fabricar **10 viviendas de 90m²** únicamente se necesitan **2 personas** (1 operador, 1 auxiliar).



Donde **Cosmos 3D** requiere 2 personas, el método tradicional requiere una obra inviable.

Menos personal reduce drásticamente: **Cotizaciones a la Seguridad Social, riesgos laborales y bajas** = Menor riesgo financiero



El Ciclo del Capital

+ Rápido + Escalable = + Rentable

Cosmos 3D convierte la construcción en retorno.
Activación temprana del activo y mayor rotación de fondos.



El verdadero beneficio no es solo construir paredes,
es **acelerar el ciclo del capital.**

Nueva ventaja competitiva: Rentabilidad para todos

Promotor



- **Mayor ROI** y volumen de venta.
- Activación temprana del activo.
- Menor capital inmovilizado.

Arquitecto



- Flexibilidad en el diseño.
- Mayor valor percibido.
- Producción alineada.

Constructor



- Mejor control de costes.
- Procesos industriales estables.
- Menor dependencia laboral.

El Proyecto

- **Más atractivo**
- **Más valioso**
- **Más rentable**



Cosmos 3D convierte la construcción en un motor de retorno sobre la inversión.

Cuatro opciones de integración comercial con Cosmos 3D

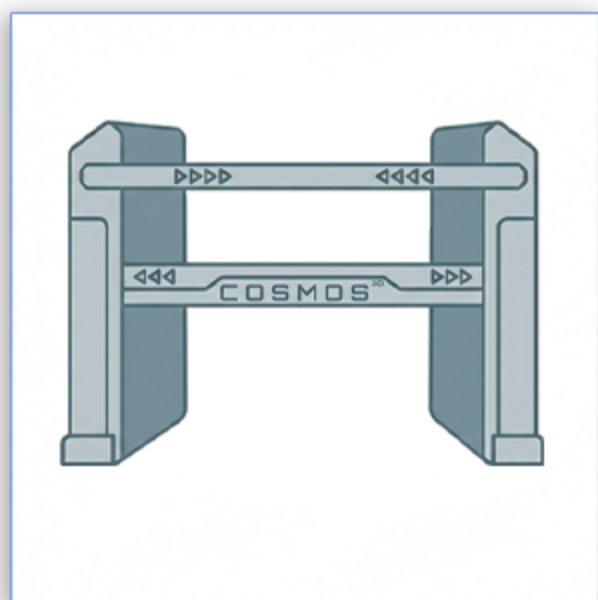

1) Adquisición de Máquina

Producción propia/terceros. Incluye instalación, formación y plataforma IA.

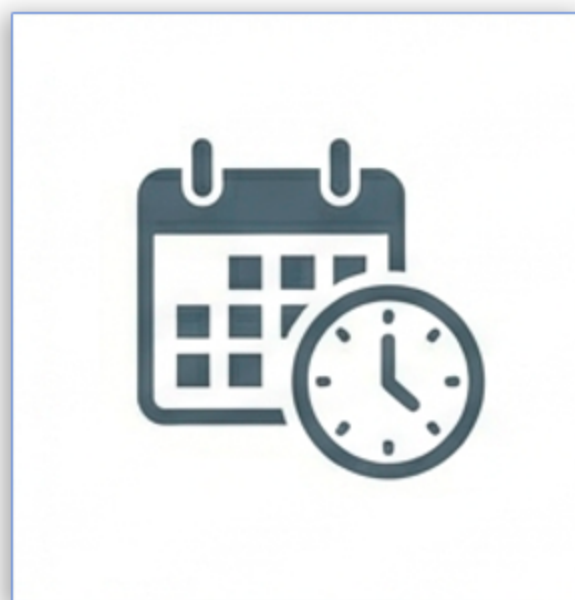

2) Alquiler por Proyecto

Mínimo 6 meses. Incluye instalación, formación y plataforma IA.

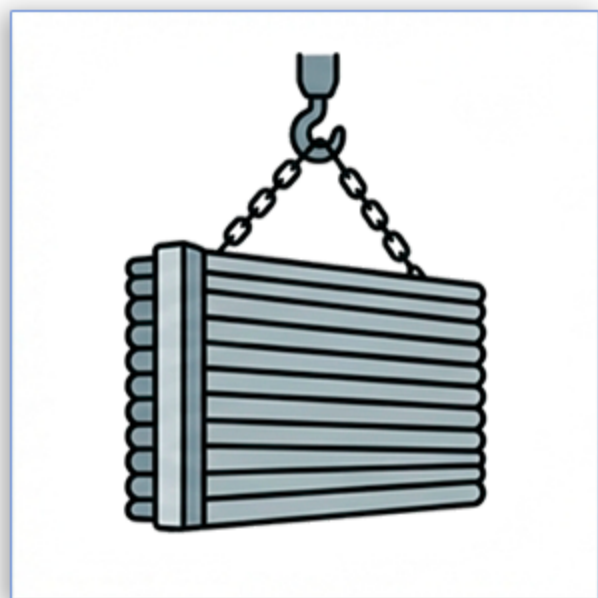

3) Venta de Prefabricados

Cosmos 3D produce y suministra los prefabricados de hormigón 3D.



4) Participación en Proyecto

Joint Venture: Cosmos 3D aporta los prefabricados y participa vía porcentaje de capital/beneficios.



COSMOS^{3D}

El verdadero cuello de botella de la construcción industrializada no es la tecnología, es la falta de mano de obra cualificada.

En Cosmos 3D formamos, acompañamos y certificamos.

Cosmos Academy - Plataforma Cosmos IA - Servicio CaaS



COSMOS^{3D}

Tu Partner de referencia.

Diseñamos y desarrollamos la mejor tecnología **3DCP**
para llevar tu productividad al siguiente nivel.

cosmos3d.tech | info@cosmos3d.tech